

形式名	KAW-135G	
寸法 (mm)	間口	1,340
	奥行	735
	高さ	384
ガス消費量	13A	44.0KW
	LPG	44.0KW
点火装置	圧電点火	
ガス接続 (呼び口径)	都市ガス	3/4 エルボ
	LPG	3/4 エルボ
重量 (Kg)		
可燃物 からの 離間距離 (cm)	本体 上方	フード
	側方	20
	後方	15
	前方	
	床の構造指定	可燃物以外の構造

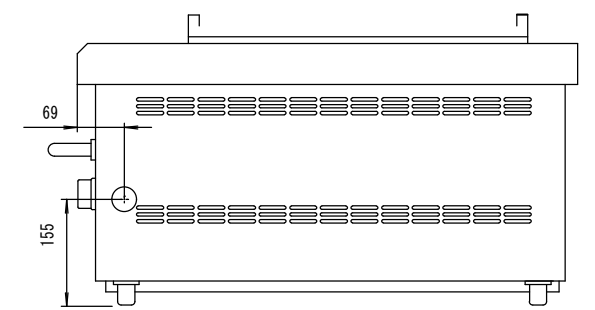
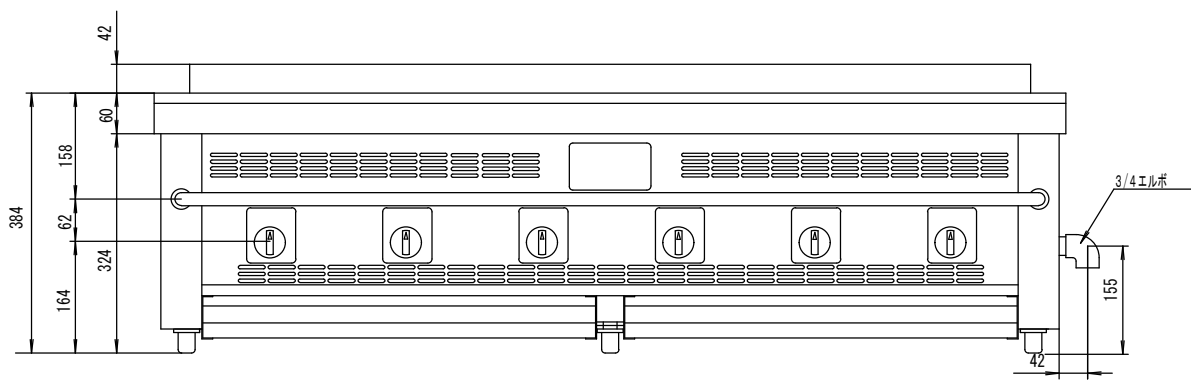
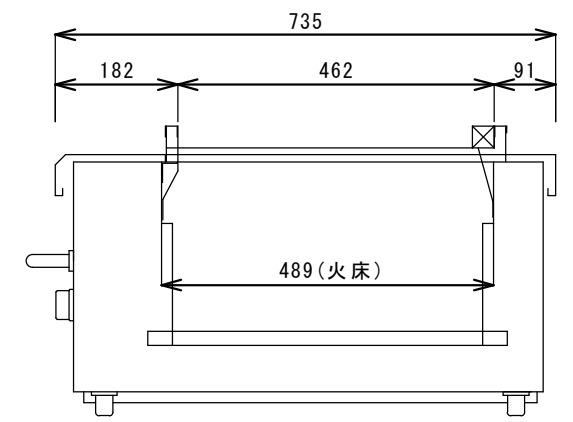

倅生工業株式会社

年 月 日	品 名	図 番	型 式	寸 法	台数	縮尺	製図	検印	御承認印
	倅生炭グリラー		KAW-135G型						